

LED 置き時計 取扱い説明書

各部の名称

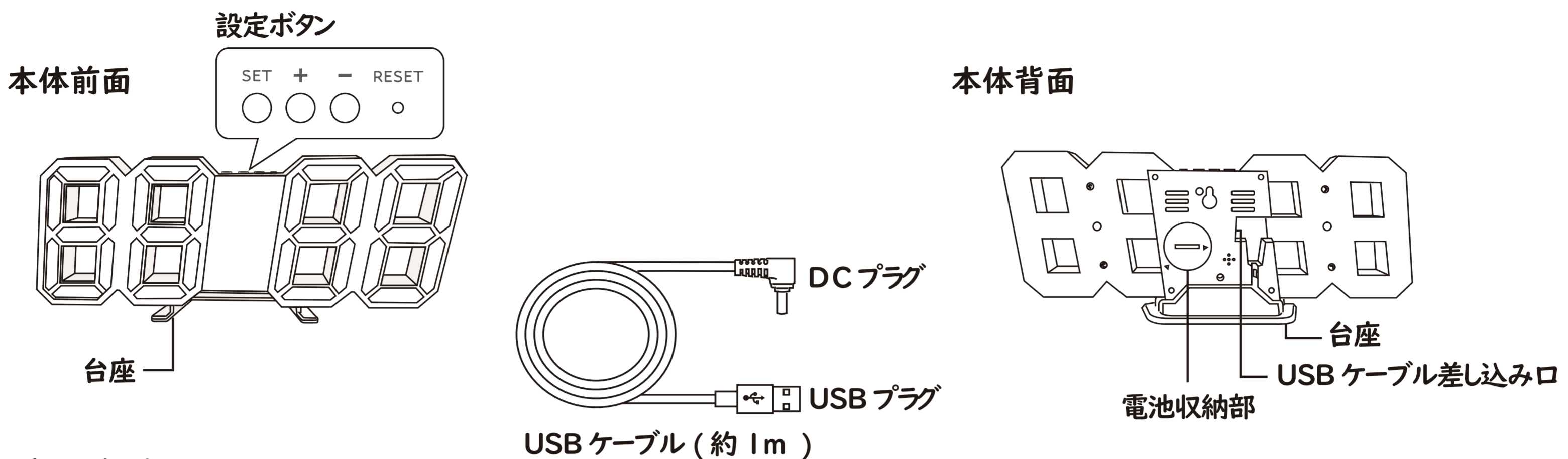

使用方法

【設定方法】

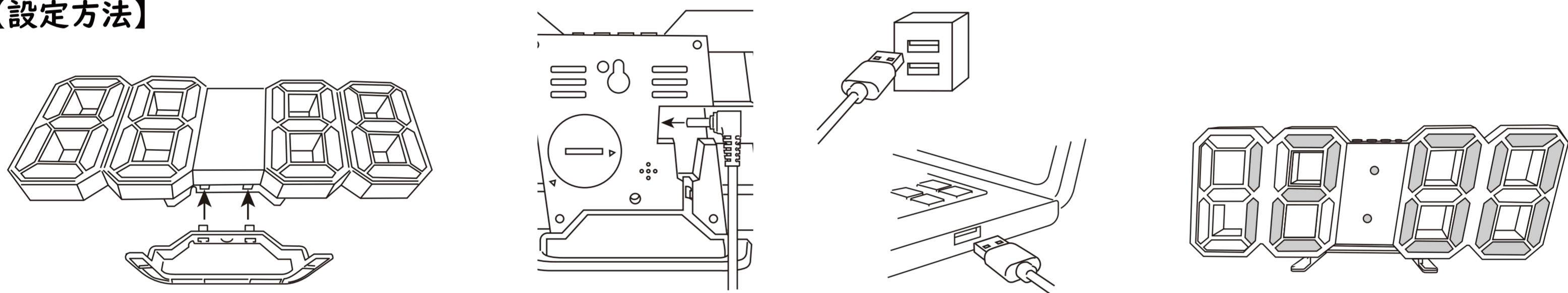

※本品は、USB ケーブルを接続することで電源が入ります。電池だけでは時刻は表示されません。
(必ず付属の USB ケーブルを使用し、USB 規格に適した AC 充電器やパソコンに接続してください)
※停電時や時計を移動する際に USB ケーブルを電源から抜くと、設定した時刻などが消えてしまいます。
電池を入れておくと設定したものが記憶されますので、便利にお使いいただけます。
電池はコイン形リチウム電池 CR2032 (別売り) を、本体背面の電池収納部の蓋を開けて、正しい向きにセットしてください。

【時間の合わせ方】



※設定中に約 12 秒操作しないとその時点までの設定で完了してしまいます。
※設定をリセットしたい場合は RESET ボタンを押してください。

【文字の明るさの設定】

一ボタンを 3 秒長押しするとその時に設定されている明るさが表示されます。
更に一ボタンを押すと明るさが L3 → L0 → L1 → L2 → L3 の順番に切り替わります。

