

Crape Maker

クレープメーカー

取扱説明書

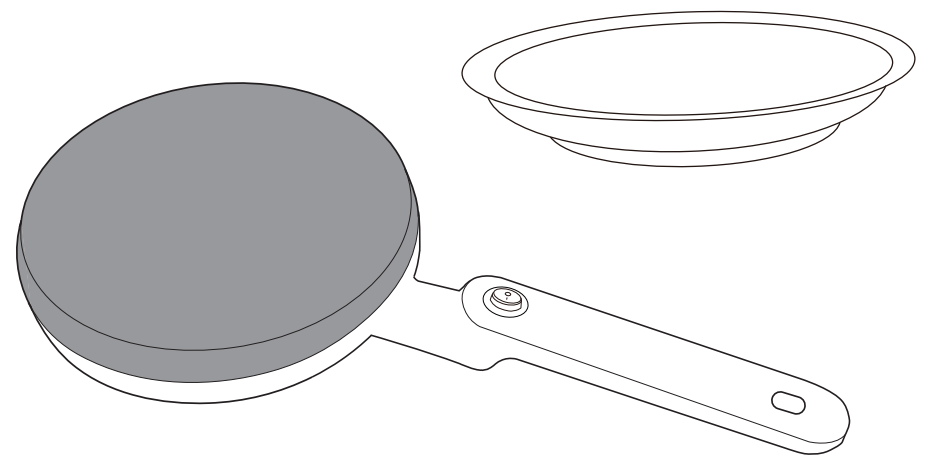

ご使用前に必ずお読みください

この度は本製品をお買い上げいただき、誠にありがとうございます。
安全にご使用していただくために、必ず取扱説明書をよくお読みの上、正しくご使用ください。

なお、この取扱説明書には保証書が付いております。

重要な説明書のため、お読みになったあとも大切に保管してください。

[保証書付]

2422/CRAPEMK

本書の内容については予告なしに変更することがあります。

安全上のご注意

- ご使用前に、この「安全上のご注意」をよくお読みのうえ、正しくお使いください。
- ここに示した注意事項は、製品を安全に正しくお使いいただき、ご使用になる方や他の人々への危害や損害を未然に防止するためのものです。また注意事項は、危害や損害の大きさと切迫の程度を明示するために、誤った取り扱いをすると生じることが想定される内容を「警告」、「注意」に区分しています。いずれも安全に関する重要な内容ですので、必ず守ってください。

お読みになったあとは、お使いになる方がいつでも見られるところに必ず保管してください。

 **警告** 人が死亡または重傷を負う可能性が想定される内容

 **注意** 人が損傷を負う可能性および物的損害のみの発生が想定される内容

絵表示の例

 左図の記号は、「強制」の行為を示しています。必ず守っていただく内容です。

 左図の記号は、「禁止」の行為を示しています。してはいけない「禁止」内容です。

警告

- 強制**
 - AC100V で使用する
 - 15A 以上のコンセントを単独で使用する
 - ・タコ足配線は、異常発熱、発火の原因になります。
 - ご使用の際は電源プラグをコンセントに確実に差し込む
 - ・ショート、火災、感電の原因になります。
 - 電源コード、電源プラグの破損、損傷がないかを確認する
 - ・ショート、火災、感電の原因になります。
 - 電源プラグに埃がついている場合は、きれいに拭き取る
 - ・ショート、火災、感電の原因になります。
 - 次のような場合は、直ちに使用を中止し、電源プラグをコンセントから抜く
 - ・本体が異常に熱くなる。
 - ・発煙、異臭がする。
- ※火災、感電、火傷、ショートの原因になります。

安全上のご注意

警告

- 強制**
 - ご使用の際は、必ず水平な場所で行う
 - 不安定な場所や熱に弱い敷物、特に白色系の上では使用しない
 - ・熱による変形、又は火災の恐れがあります。
- 禁止**
 - 分解、修理、改造をしない
 - ・感電、火災、けがのおそれがあります。
 - 電源コードを無理に曲げたり、引っ張ったり、ねじったり、束ねたりしない
 - ・ショート、火災、感電の原因になります。
 - 電源プラグをコンセントに差し込んだときに、緩みがあるときは使用しない
 - ・ショート、火災、感電の原因になります。
 - 水につけたり、濡れた手で使用しない
 - ・ショート、火災、感電の原因になります。
 - 幼児や子供の手の届く所に保管しない、また子供だけで使用させない
 - ・事故の原因になります。
 - 本製品は、安全に責任を負う人の監視又は指示がない限り、補助を必要とする人（子供を含む）が単独で機器を使用しない
 - ・感電、けがの恐れがあります。
 - 身体の自由が効かない人、幼児又は熱に敏感な人は使用しない
 - 本来の使用目的以外には使用しない
 - ・故障や事故の原因になります。
 - 本体を火のそばに置いたりしない
 - ・事故、破損、火災の原因になります。
 - 使用中、熱くなったプレートが専用トレイに触れないようにする
 - ・専用トレイが変形する原因になります。

安全上のご注意

⚠ 注意



禁止

- 落としたり、ぶつけたときは本製品に破損や亀裂、変形がないかよく点検し、破損や亀裂、変形がある場合は使用しない
 - ・ 感電や思わぬ事故につながる恐れがあります。
- 本体の上に座ったり、体重をかけたりしない
 - ・ 破損の原因になります。
- 踏みつけられるような場所に放置や保管をしない
 - ・ 破損または滑って事故を招くおそれがあります。
- 鋭利なものや突起物などで本体を傷つけない
 - ・ 破損の原因になります。
- 高温多湿の場所や直接日光が当たる場所に放置、保管をしない
 - ・ 高温多湿の場所に置くと、カビが発生する原因となります。
 - ・ 直射日光の当たる場所に置くと、変色や劣化の原因となります。
- ご使用中はその場を離れない
- 金属製のヘラ、ナイフ、フォークなど調理器具は使用しない
 - ・ プレート面に傷がつきます。

⚠ 注意



強制

- ご使用後は必ず電源プラグをコンセントから抜く
 - ・ 火災、故障の原因になります。
- 電源プラグを抜き差しするときは、必ず電源プラグを持って抜き差しする
 - ・ コードを持って抜き差しすると、断線・ショート、感電の恐れがあります。
- 乳幼児や子供の手の届くところに保管しない、または使用しない
 - ・ 感電、やけど、けがのおそれがあります。
- 電源プラグや電源コードが破損した際は、直ちに使用を中断し、カスタマーセンターにお問い合わせください

製品仕様

品名	クレープメーカー
品番	2422/CRAPEMK
サイズ(約)	本体:高さ(H)4.8×幅(W)42.0×奥行(D)20.0cm 専用トレイ:高さ(H)3.6×幅(W)22.5×奥行(D)22.5cm
質量	本体のみ 750g 専用トレイ 100g
専用トレイの容量(約)	400ml
主な材質	本体:フェノール樹脂 ハンドル:フェノール樹脂 プレート:アルミ 専用トレイ:PP
定格電圧/周波数	AC100V 50/60Hz
定格消費電力	650W
表面温度	200℃
コードの長さ(約)	131cm
温度調節	サーモスタット(185℃)
安全装置	温度ヒューズ(240℃)
セット内容	本体、専用トレイ、取扱説明書

※商品は改良の為、仕様・外観など予告なく変更する場合があります。予めご了承ください。

各部の名称

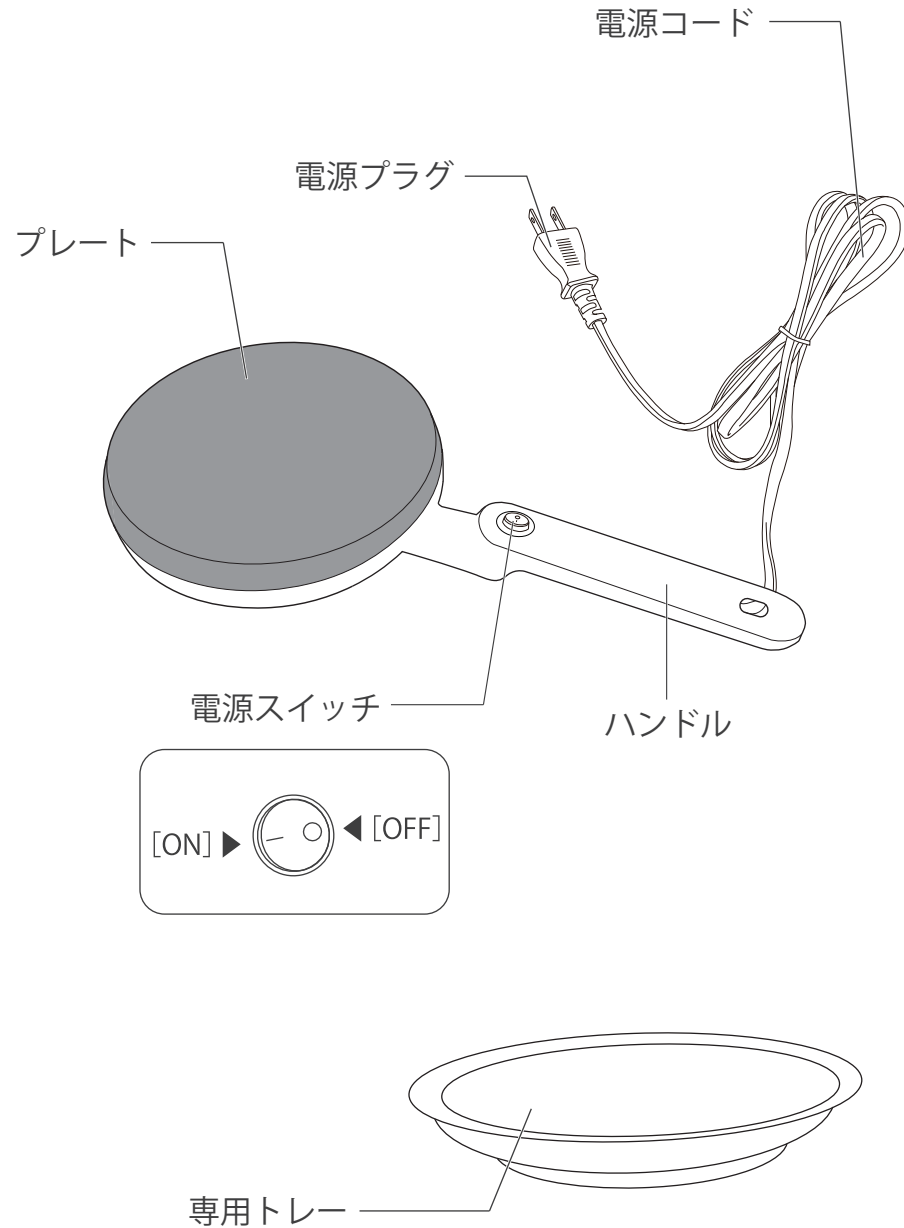

⑤

使用方法

＜クレープ生地の作り方＞ 材料約 7 枚分

材料は別途ご用意ください。

簡単 レシピ	<p>[材料] ホットケーキミックス…100g 卵…50g 牛乳…200g バター 30g</p> <p>1. 卵を溶きほぐし、牛乳を混ぜます。 2. ホットケーキミックスに 1 を混ぜ合わせます。 3. 溶かしバターを 2 のミックス生地に混ぜます。</p>
本格派 レシピ	<p>[材料] 薄力粉…100g 塩…1.5g(小さじ 1/4) 卵…150g バター…20g 牛乳…200g バニラエッセンス…1 滴 ベーキングパウダー…0.75g(小さじ 1/5) 砂糖…20g</p> <p>1. 卵を溶きほぐし砂糖を加えて混ぜ、溶かしバターを加えて混ぜます。 2. 別のボウルに薄力粉と塩をふるい入れ、中心に 1 を入れて、 周りを崩すように少しずつ混ぜます。 3. 牛乳を加えて混ぜ、ラップをして冷蔵庫で 30 分くらい休ませます。</p>

＜使用方法＞

■ご使用前に

- ※初めての使用や長期間使用していなかった場合は、プレート面をよく拭き、2～3分空焚きしてからご使用ください。その際、少量の煙や臭いが出る場合がありますが故障ではありません。(裏面のシールをはがさないでください)
- ※本体を壁やコーナーから 20cm 以上離してご使用ください。
- ※本体底のプラスチック部分は使用中、かなりの高温になります。ご使用の際は耐熱性の高い材質のトレイなどの上で使用するようにしてください。

1. 生地を流し込む。

- 上記レシピを参照にクレープ生地を準備し、専用トレイに流し込みます。
- ※生地が多すぎると、本体をひっくり返して専用トレイにつけたときに溢れ出る危険があります。流し込む生地の量は、約 400ml (専用トレイの高さの真ん中あたり) を目安にしてください。

2. 予熱をする。

- 電源プラグをコンセントに差し込み、電源スイッチを「ON」にすると電源ランプが点灯し、加熱が開始されます。予熱を 3 分ほど行い、適正温度になってから調理を開始してください。
- ※使用中、カチカチと音がしますが、温度を調節しているのであって故障ではありません。

⑥

使用方法

3. 調理を始める。

- ※プレートや本体が熱くなっていますので火傷には十分ご注意ください。
- ※本体の下や周辺に、燃えやすいものを置かないでください。
- ※生地によっては焦げやすくなることもあります。その場合は電源ランプが消えて少し時間を置き、温度が下がってから調理を続けてください。

1. 本体のハンドルを持って逆さにし、プレートの表面がちょうど生地につかるくらいに、生地の入った専用トレイの中にプレートをに入れて約3秒待ちます。【図.1】

※プレートを生地につける際、専用トレイの中へ深く入れすぎないようにご注意ください。
また、プレートが専用トレイに触れないようにしてください。

2. 本体をひっくり返して、プレートに生地が張りつくまで待ちます。(約15秒)【図.2】

3. クレープに十分火が通ったら、耐熱プラスチック製または木製のヘラなどを使ってはがし、お皿に取ります。【図.3】

※焼き上がったクレープをはがす際、金属製の用具やナイフ・フォーク等の鋭利なものはプレートを傷つけるおそれがあるので、絶対に使用しないでください。

※ご使用後は電源プラグをコンセントから抜いて電源を切り、必ず本体が完全に冷めてから片付けてください。

【図.1】

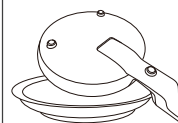

【図.2】

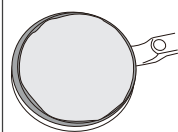

【図.3】

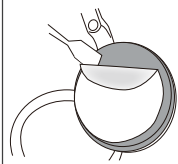

使用方法

⚠ 注意

- 電源プラグをコンセントに差し込む前に本体の電源スイッチが「OFF」であることを確認してください。
- 使用中はサーモスタットの働きでプレートの温度が一定に保たれていますので、電源スイッチの入/切の操作をする必要はありません。
- 使用中は「カチッ」と音がすることがありますが、サーモスタットの動作音であり、異常ではありません。
- 通電中や通電直後はプレートがたいへん熱くなっているため絶対触ったり、手や顔を近づけたりしないでください。
- 過度な空焚きは控えてください。
- 本製品は温度調節ができません。

