

◆組み立て図

[各部名称]

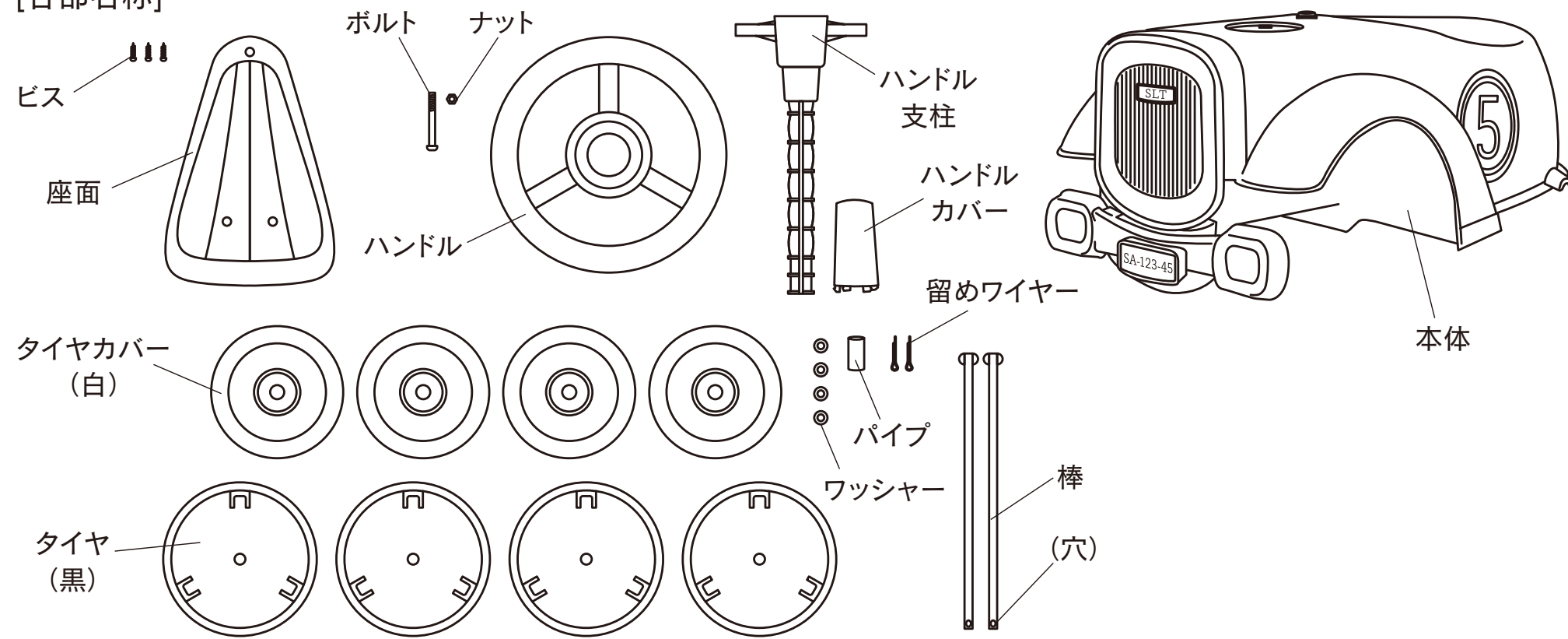

[組み立て略図]

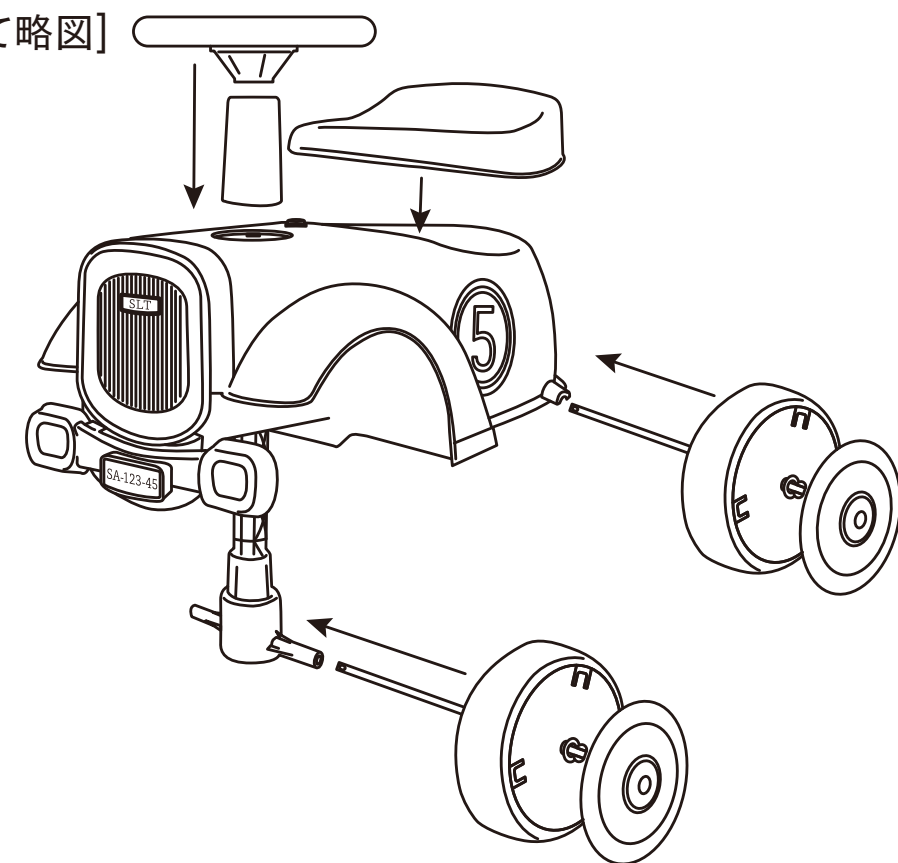

[組み立て方]

①後輪を組み立てます。穴のある方から図のように棒にワッシャー、タイヤを通し、本体に差し込んでください。

②本体の反対側に棒が出たら、ワッシャーとタイヤを通し、棒の先端の穴に留めワイヤーを通し、ラジオペンチで折り曲げて棒に固定してください。

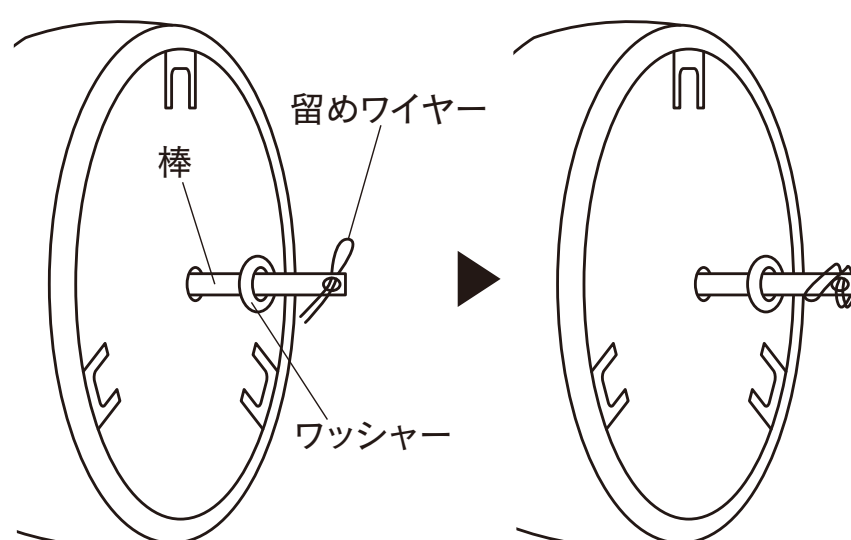
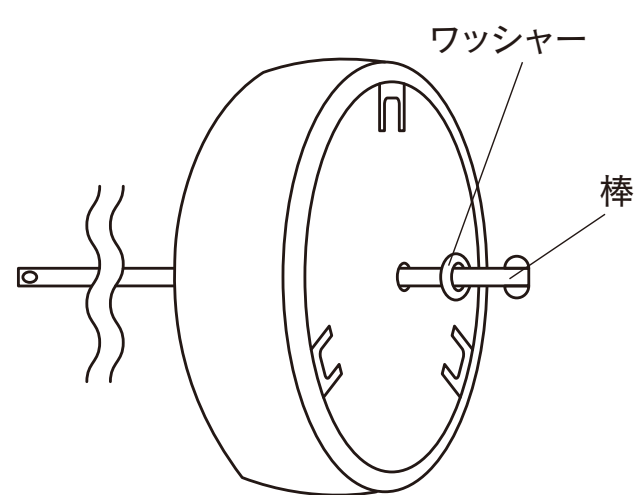

③ハンドル支柱を本体底部から図のように差し込み、ハンドル支柱に①②と同じ要領でタイヤをつけます。このとき、支柱に通す途中で支柱底部からパイプを入れ、棒を反対側に通してください。

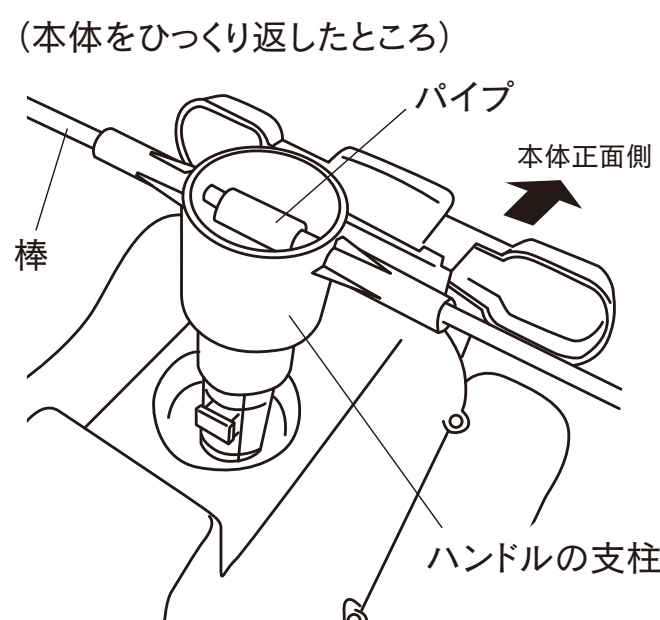
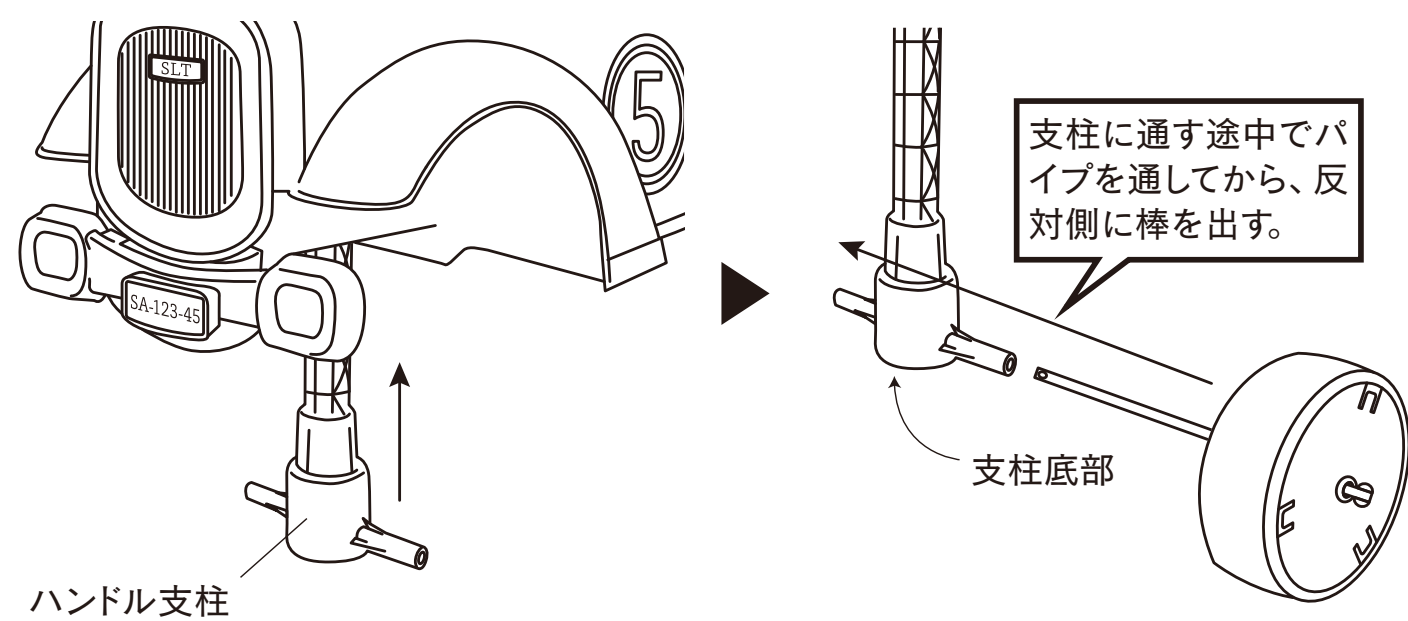

④ハンドルのカバーをカチッと音が鳴るまで本体に押し込み、ハンドルを取り付けてボルトとナットで固定してください。

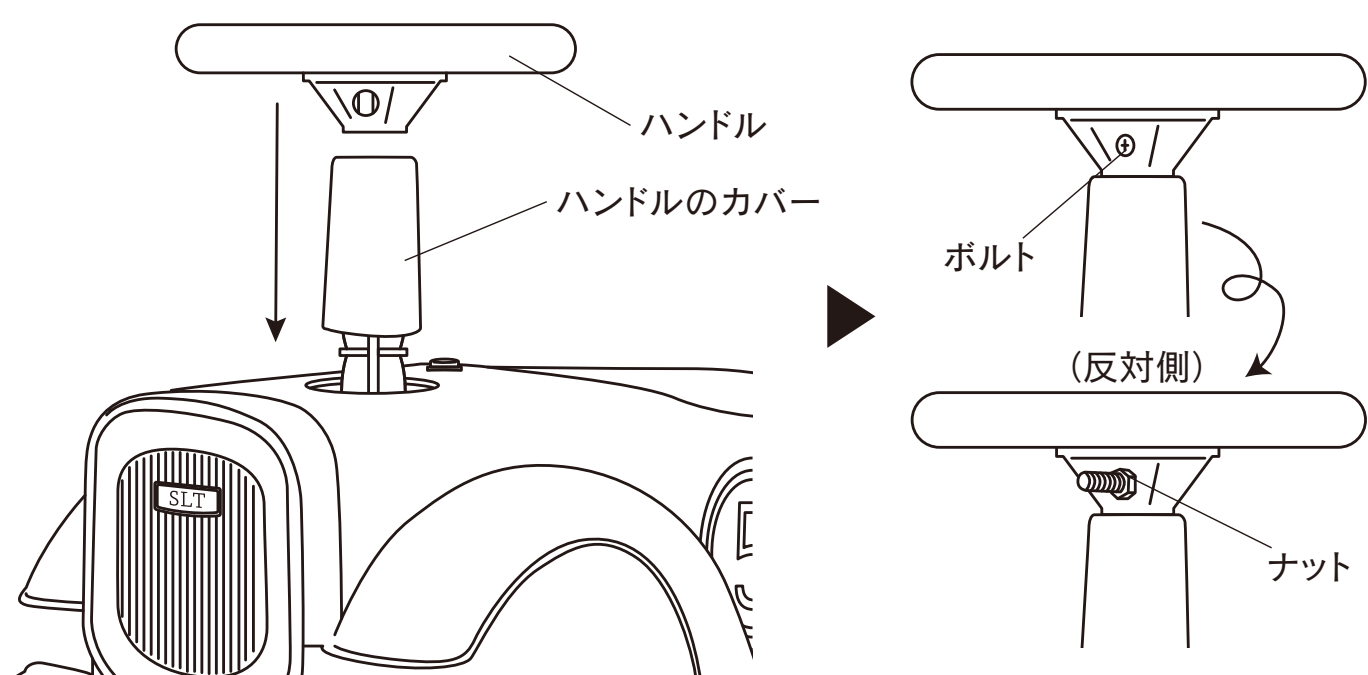

⑤ビスで座面を取り付けてください。

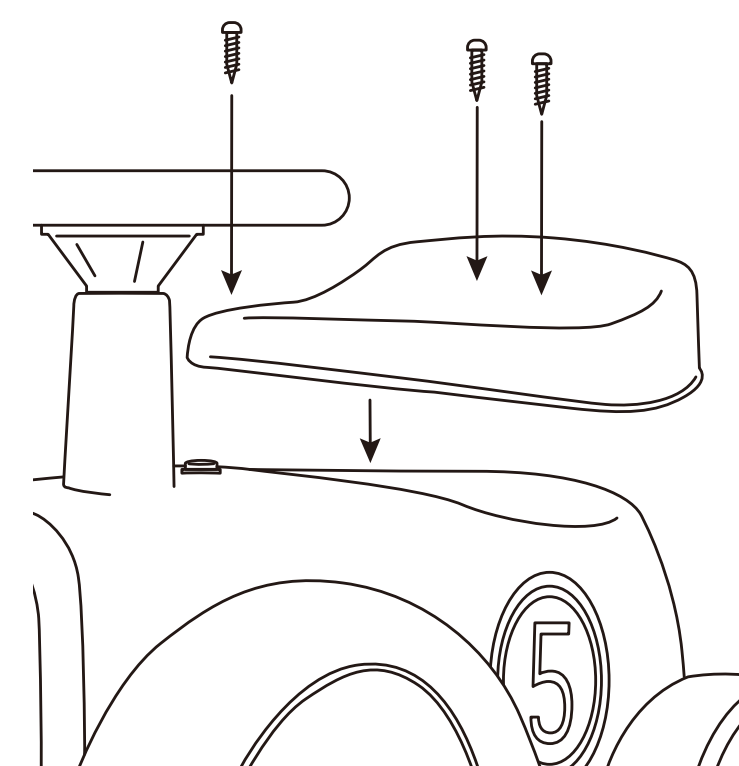

⑥タイヤカバー(白)をタイヤ(黒)にはめ込んで完成。

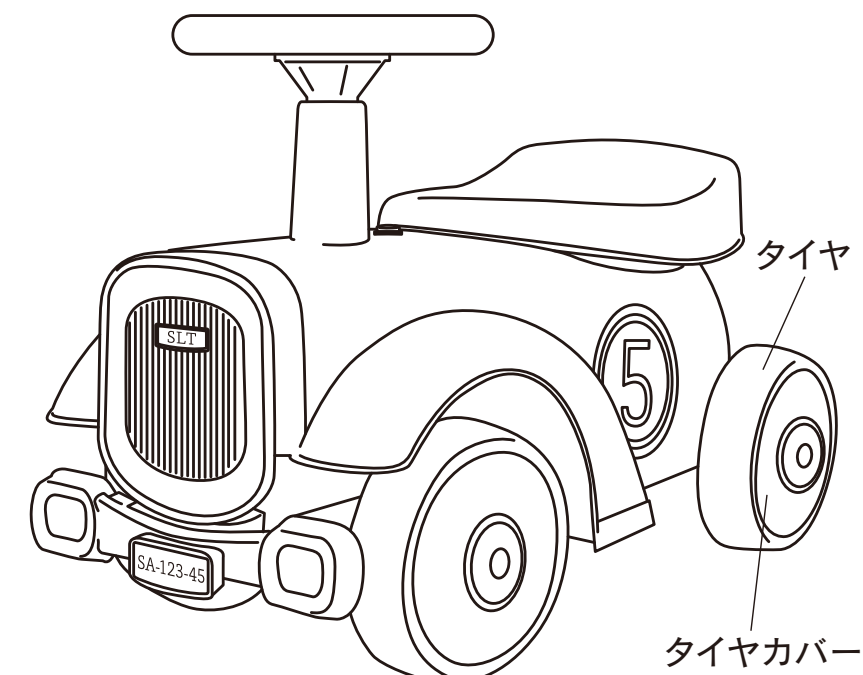

[電池の入れ方]

本体底面にある電池ケースを開け、単3電池3本を入れてください。

[遊び方]

ハンドルの根元にあるスイッチを押すと光ります。

